

K

**KISSLIG
SPANNTÉCHNIK
K-SYSTEM 5002**

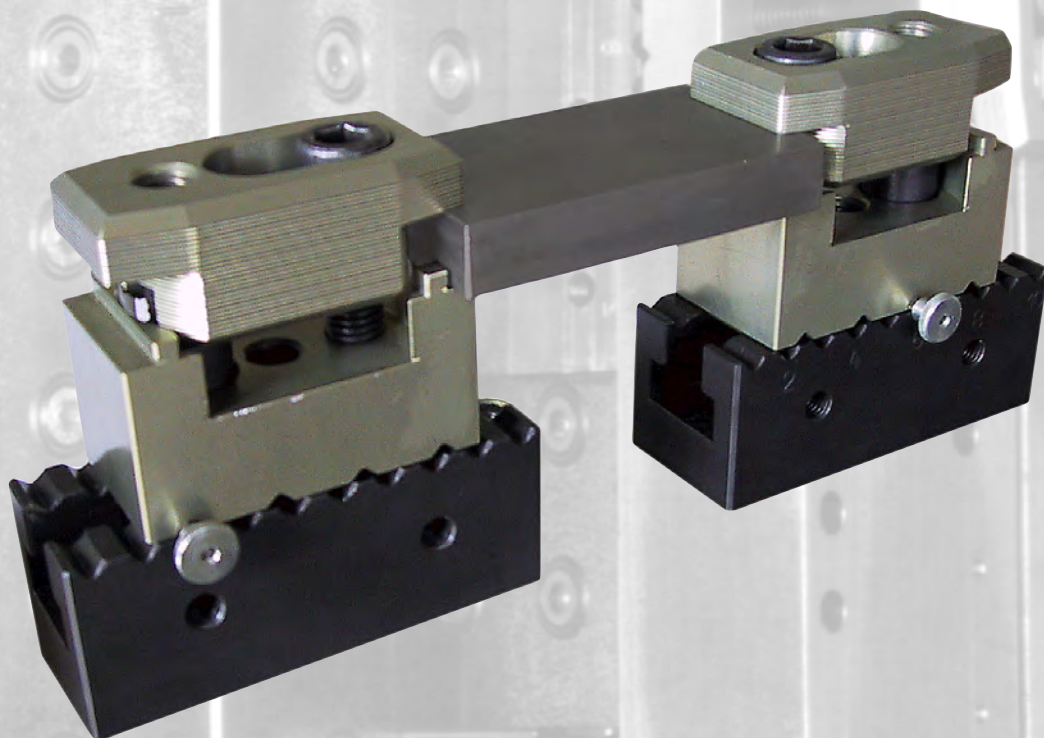

MACHINE TOOL SOLUTIONS LTD.



K-System 5002

Anwendungsbeispiele

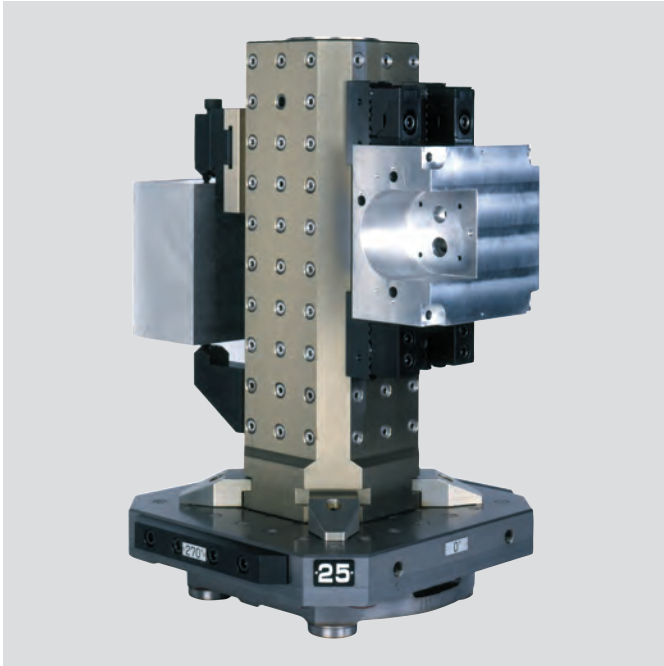

Massive Zerspanung eines Werkstückes. Gespannt mit Seitenspannern - als Alternative zu einem Schraubstock. Die Spannweite kann beliebig gewählt werden.

Der Seitenspanner im Einsatz als Mehrfachspanner. Das Endelement dient als fester Anschlag.

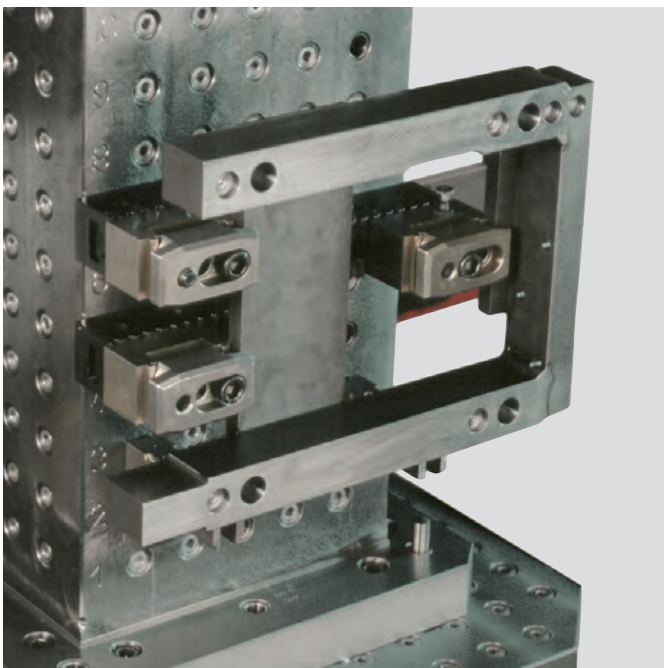
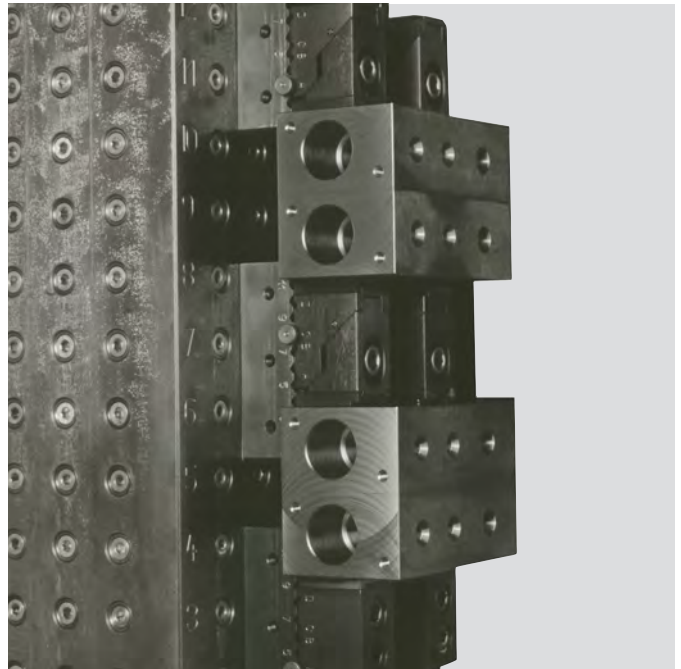

Spannen einer Schweisskonstruktion mit Hilfe von Vertikalspannern.

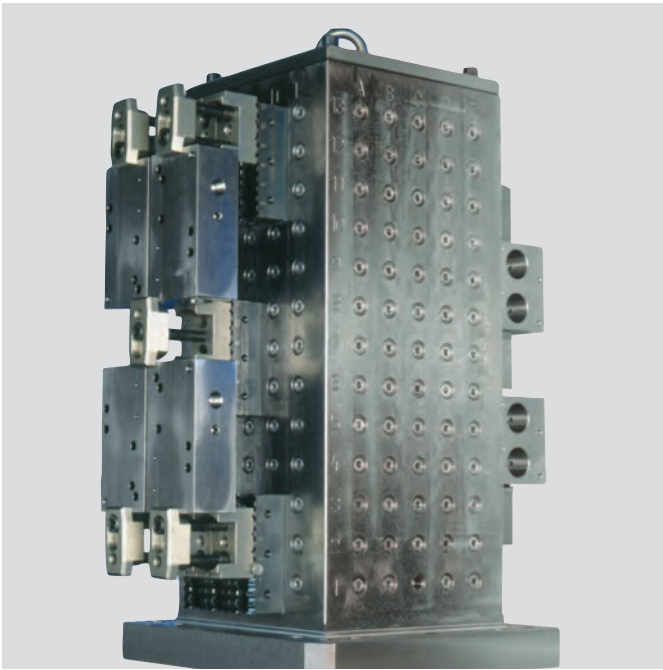

Vierfachspannung von Stahlteilen mit Einsatz von Vertikalspannern.

Die schlanke Bauweise des Spannsystems erlaubt das Spannen kleiner Werkstücke. Durch den Einsatz der verschiedenen Backen ergibt sich eine Vielzahl von Spannmöglichkeiten.

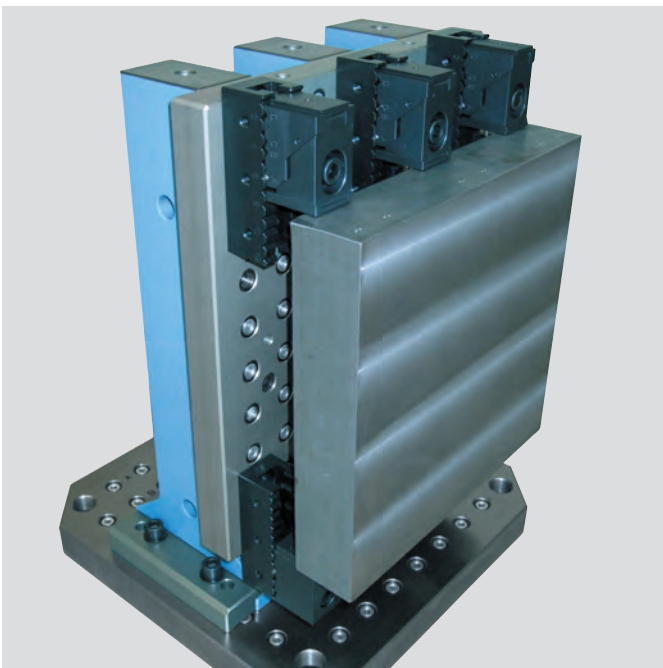

Schwere Zerspanung einer Stahlplatte. Zur Erhöhung der Stabilität mit dritter Spannstelle. Die Spannweite kann beliebig gewählt werden.

K-System 5002

Basisleiste

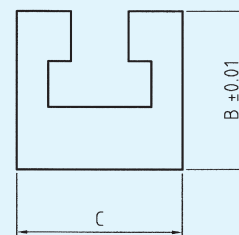
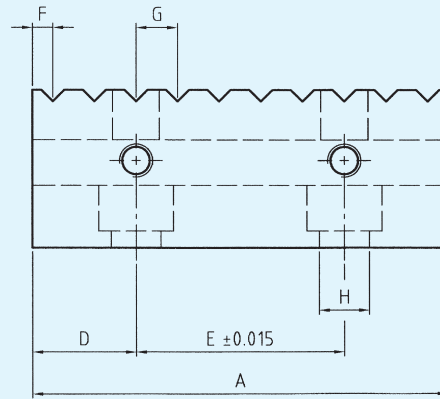
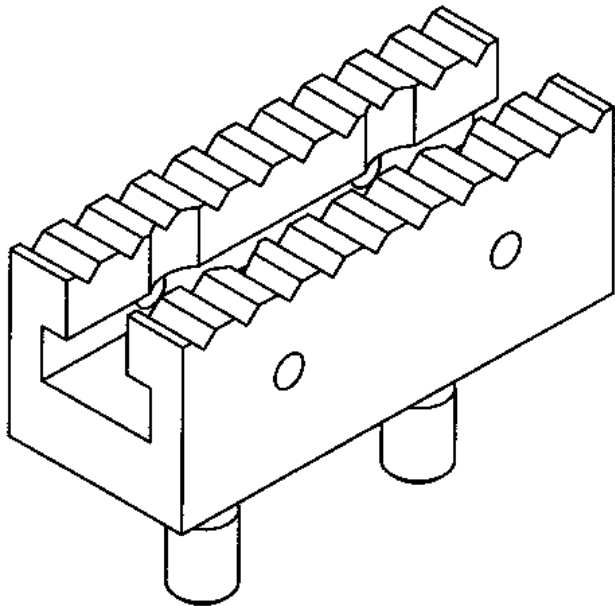

Die Basisleiste wird mit zwei Pass-Schrauben auf einer Rasterplatte oder einem Rasterwürfel positioniert und befestigt. In der Regel wird pro Basisleiste ein Spannelement aufgeschraubt.

Durch die abgestimmte Teilung kann der Vertikal- und der Seitenspanner, sowie das Endelement alle 2.5mm mit dem Positionierstift abgesteckt werden.

Die Basisleisten können so positioniert werden, dass eine durchgehende Reihe entsteht. In der Breite ist es möglich mehrere Bahnen mit einem Minimalabstand von 40mm zu setzen.

Die Basisleiste ist aus Stahl gefertigt, nitriert und brüniert.

Bestell-Nr.	Material	Masse in mm							
		A	B	C	D	E	F	G	H
5002-001240	Stahl	119.8	38	40	9.9	40	4.9	10	12 H7
5002-001245	Stahl	199.8	38	40	24.9	40 / 50	4.9	10	12 H7
5002-001250	Stahl	99.8	38	40	24.9	50	4.9	10	12 H7
5002-001650	Stahl	99.8	38	40	24.9	50	4.9	10	16 H7

K-System 5002

Vertikalspanner

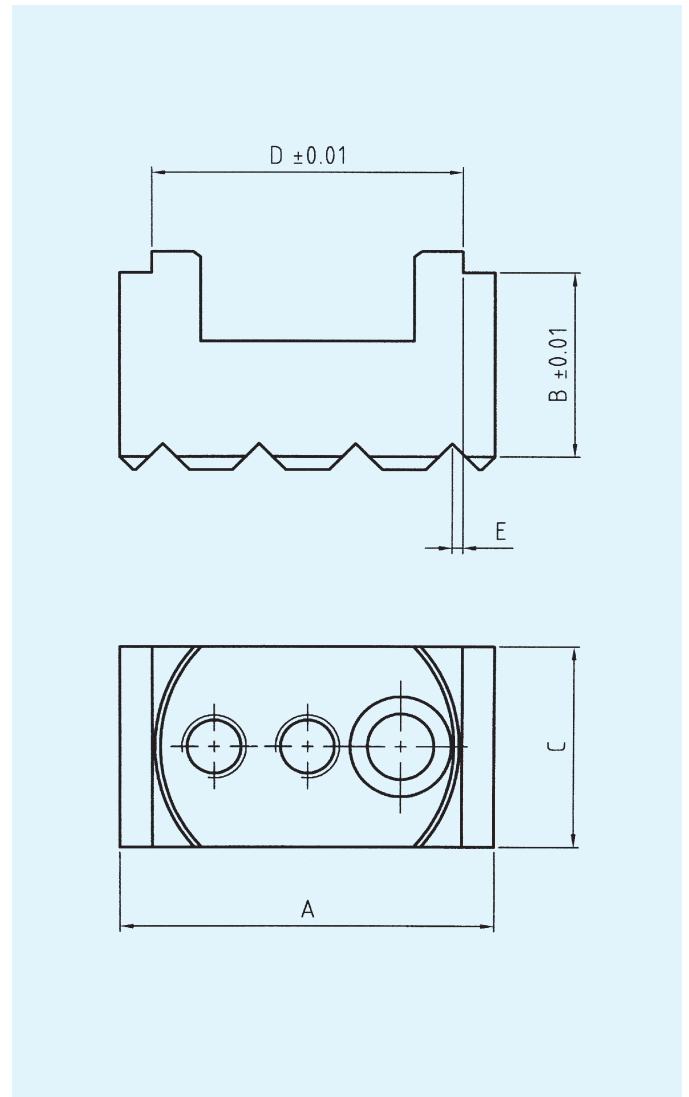
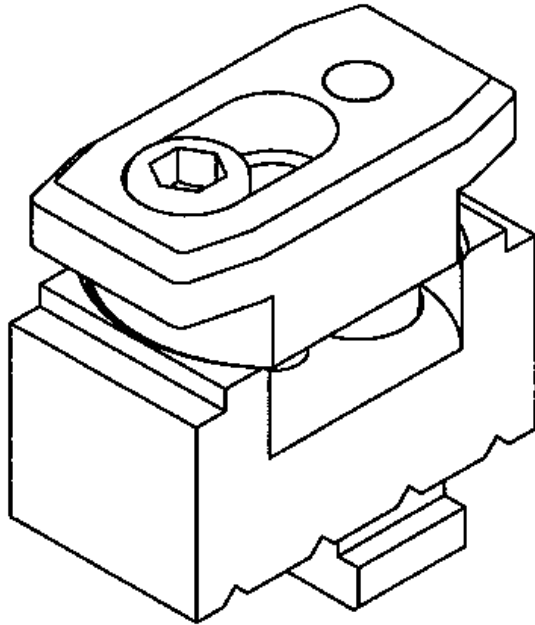

Der Vertikalspanner kann in Reihe oder einzeln eingesetzt werden.

Beim Einsatz in Reihe kann links und rechts ein Teil gespannt sein. Wird nur ein Teil pro Spanner gespannt, muss die Unterstellschraube so angestellt werden, dass die Pratte möglichst parallel zum Werkstück liegt.

Der Vertikalspanner ist aus hochfestem Aluminium gefertigt und harteloxiert.

Max. Anzugsmoment 40Nm.

Positions raster: 2.5mm

Bestell-Nr.	Material	Masse in mm				
		A	B	C	D	E
5002-1012	Aluminium	70	35	38	58	2.75

K-System 5002 Seitenspanner

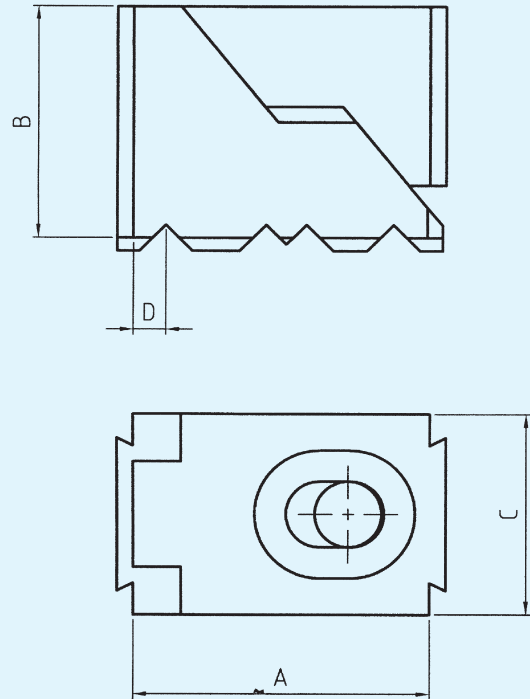
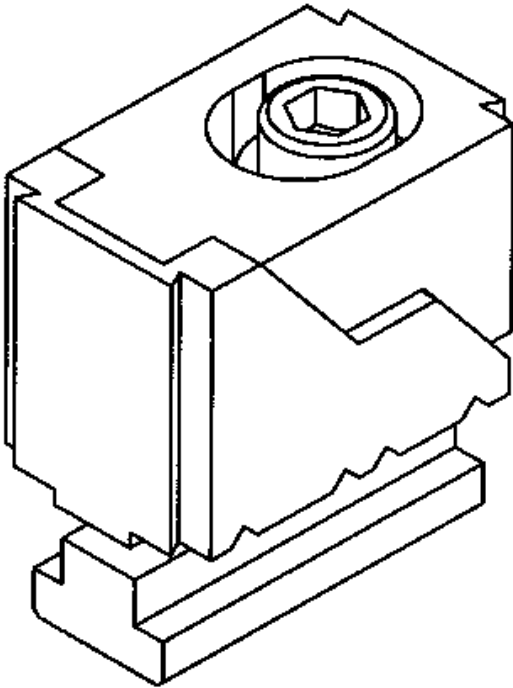

Der Seitenspanner kann als Schraubstock oder als Mehrfachspanner eingesetzt werden.

Beim Einsatz als Mehrfachspanner dient der fixe Teil als Anschlag für das nächste Werkstück.

Durch den Einsatz der verschiedenen Backen ergibt sich eine Vielzahl von Spannungsmöglichkeiten.

- Absatzbacken: sehr dünne Werkstücke
- Backen mit Spannschnecke: Gussteile, Rohmaterial

Wird eine spezielle Backenform benötigt, kann diese in einen Backenrohling eingearbeitet werden.

Der Seitenspanner ist aus Stahl gefertigt und brüniert. Die beanspruchten Teile werden nitriert.

Max. Spannkraft bei 80Nm: 30kN

Positions raster: 2.5mm

Bestell-Nr.	Material	Masse in mm				
		A min.	A max.	B	C	D
5002-2012	Stahl	55	60	44	38	6.5

K-System 5002 Endelement

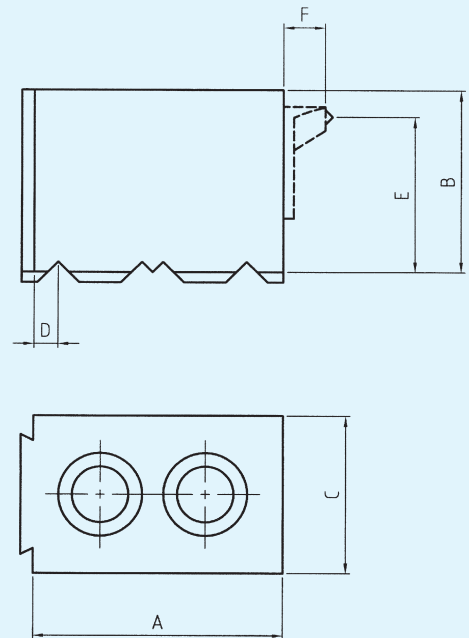
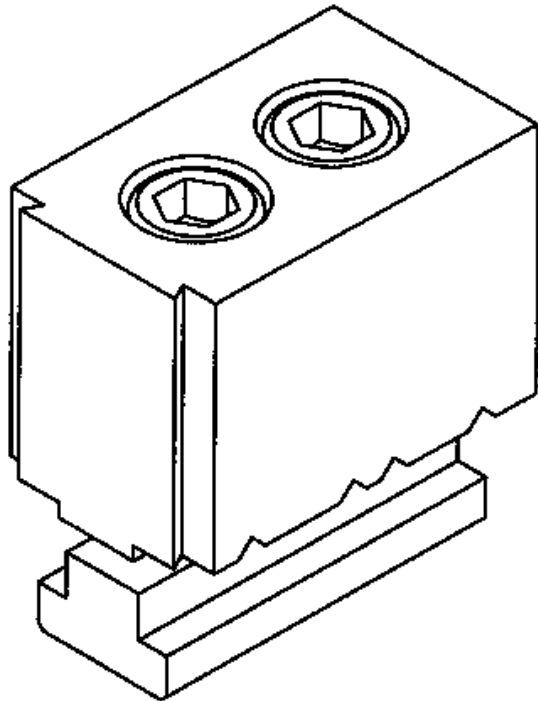

Das Endelement wird in Kombination mit dem Seitenspanner als fester Anschlag eingesetzt.
Es kann auf zwei Seiten verwendet werden, einerseits mit Backen oder andererseits mit Spannsitzen.
Das Endelement ist aus Stahl gefertigt und brüniert. Die beanspruchten Teile werden nitriert.

Positions raster: 2.5mm

Bestell-Nr.	Material	Masse in mm					
		A	B	C	D	E	F
5002-3012	Stahl	59	44	38	6.5	38	10

K-System 5002 Zubehör

Backen gestuft

Bestell-Nr.	Material	Masse in mm				
		A	B	C	D	E
5002-401205	Stahl	38	44	8.7	6.5	5
5002-401207	Stahl	38	44	8.7	6.5	7
5002-401209	Stahl	38	44	8.7	6.5	9
5002-401211	Stahl	38	44	8.7	6.5	11
5002-401214	Stahl	38	44	8.7	6.5	14
5002-401219	Stahl	38	44	8.7	6.5	19
5002-401224	Stahl	38	44	8.7	6.5	24
5002-401229	Stahl	38	44	8.7	6.5	29
5002-401234	Stahl	38	44	8.7	6.5	34

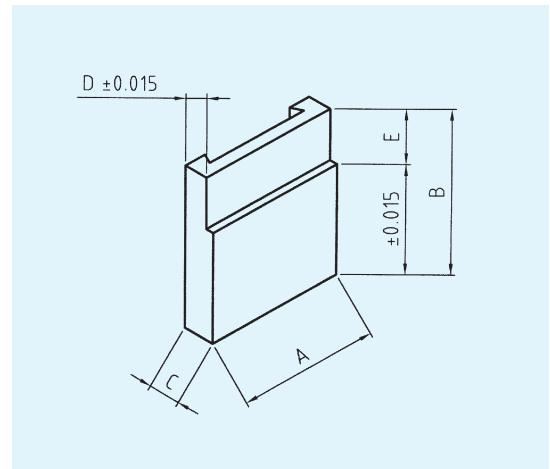

Adapterbacke

Bestell-Nr.	Material	Masse in mm					
		A	B	C	D	E	
5002-4012B	Stahl	38	44	8	38	.	ohne Spannschraube
5002-4012B125	Stahl	38	44	8	38	11	für Aluminium
5002-4012B175	Stahl	38	44	8	38	11	für Stahl / Guss

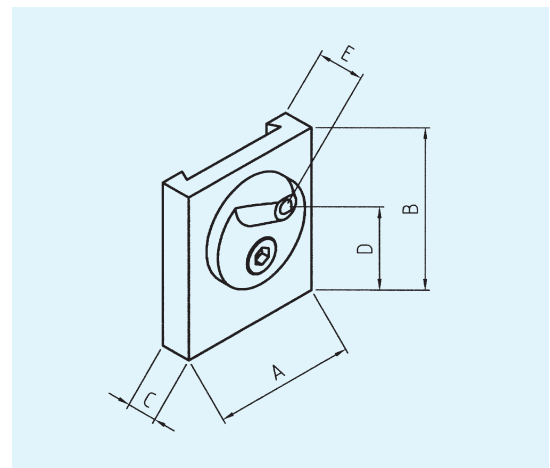

Backe flach

Bestell-Nr.	Material	Masse in mm		
		A	B	C
5002-4012C	Stahl	38	44	8.7

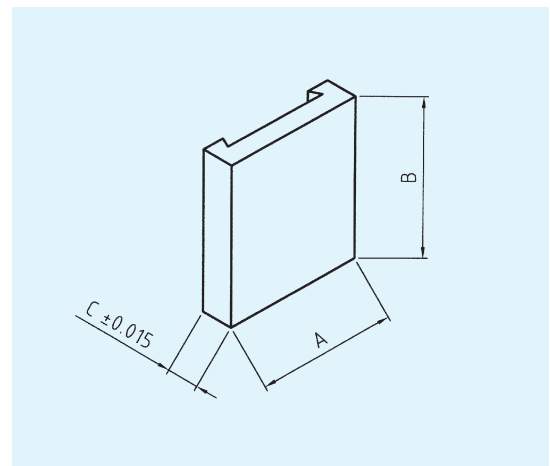

K-System 5002 Zubehör

Backenrohling

Bestell-Nr.	Material	Masse in mm		
		A	B	C
5002-4012D	Stahl	38	44	18

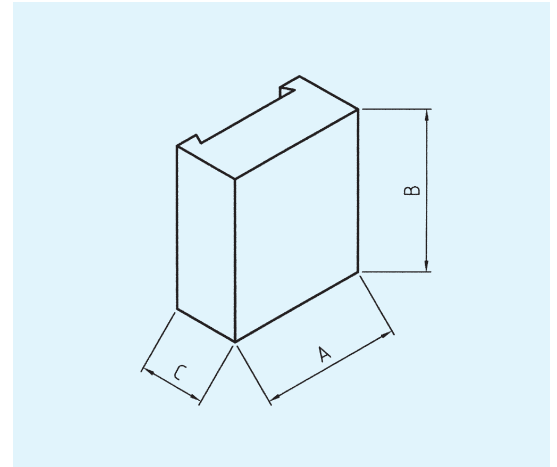

Backe mit Spitzen (hor.)

Bestell-Nr.	Material	Masse in mm			
		A	B	C	D
5002-4012E	Stahl	38	44	7.5	36

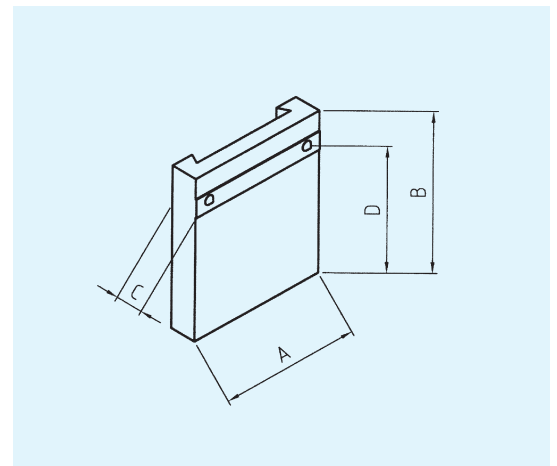

Backe mit Spitzen (ver.)

Bestell-Nr.	Material	Masse in mm				
		A	B	C	D	E
5002-4012F	Stahl	38	44	7.5	10	30

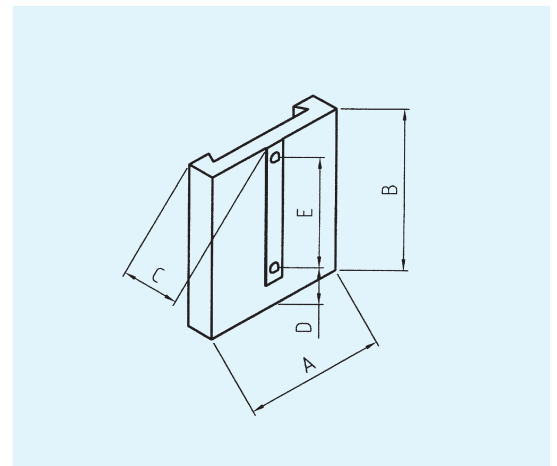

K-System 5002 Zubehör

Pratze zu Vertikalspanner

Bestell-Nr.	Material
5002-101202	Aluminium

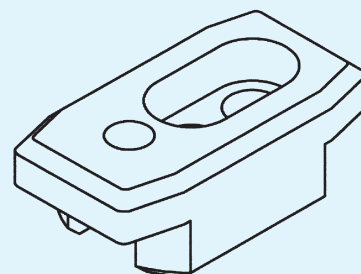

Pass-Schraube

Bestell-Nr.	Material	Gewinde	Masse in mm	
			Schaft	Länge
5003-1012037	Stahl	M12	12 h6	37
5003-1016044	Stahl	M16	16 h6	44

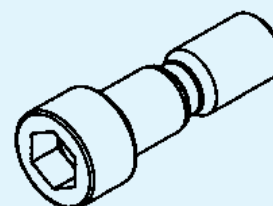

Positionierstift

Bestell-Nr.	Material
5002-5012	Stahl

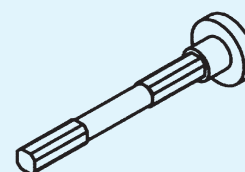

Spannspitze

Bestell-Nr.	Material	
5000-9512125	Stahl	für Stahl / Guss
5000-9512175	Stahl	für Aluminium



K-System 5000



Modulares Werkstück-Spannsystem

Der Einsatz des modularen Werkstück-Spannsystem beginnt da, wo das Spannen im herkömmlichen Sinn mit Schraubstock und Bride aufhört.

K-System 5001



Modulares Rasterplatten-System Rasterwürfel / Doppelwinkel

Durch den Einsatz modernster Bearbeitungszentren sind wir in der Lage fast alle Kundenwünsche zu erfüllen. Wir stimmen unsere Rasterwürfel und Rasterplatten massgeschneidert auf Ihre Bedürfnisse ab.

